

4- ϕ 4.2貫穿
M5x0.8貫穿

4- ϕ 3.3*12.1L
M4x0.7*10L

ϕ 4 H7 $\frac{+0.012}{0}$ *5L

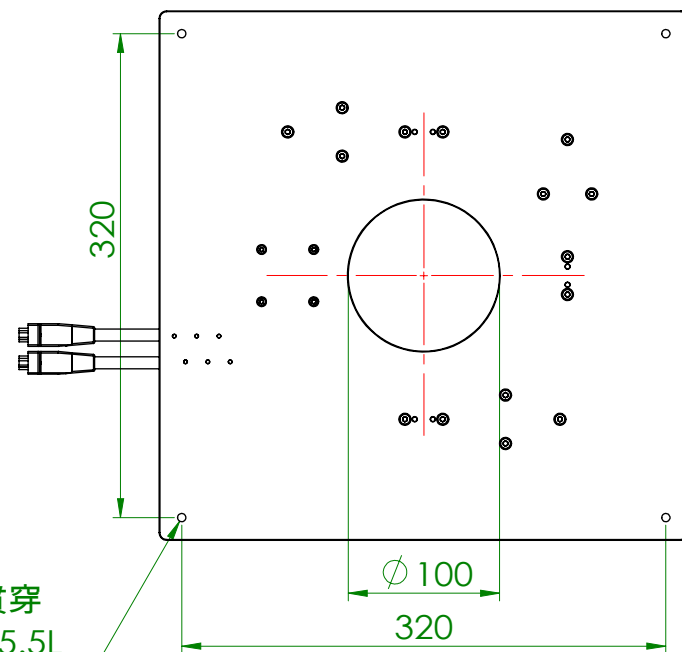
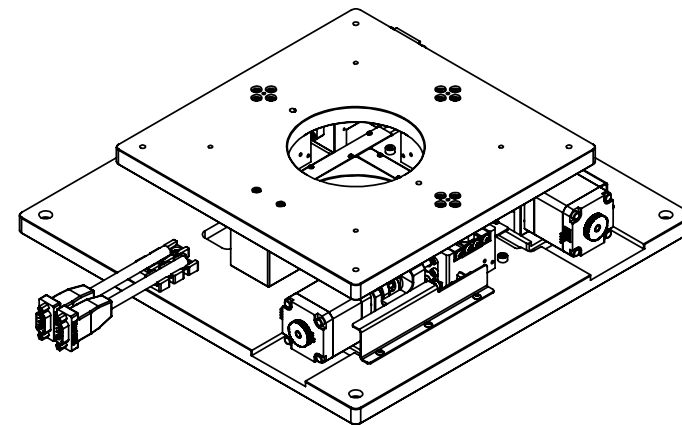
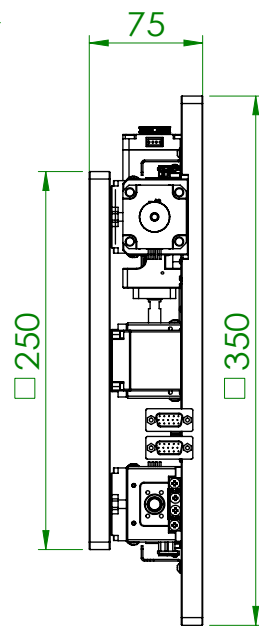
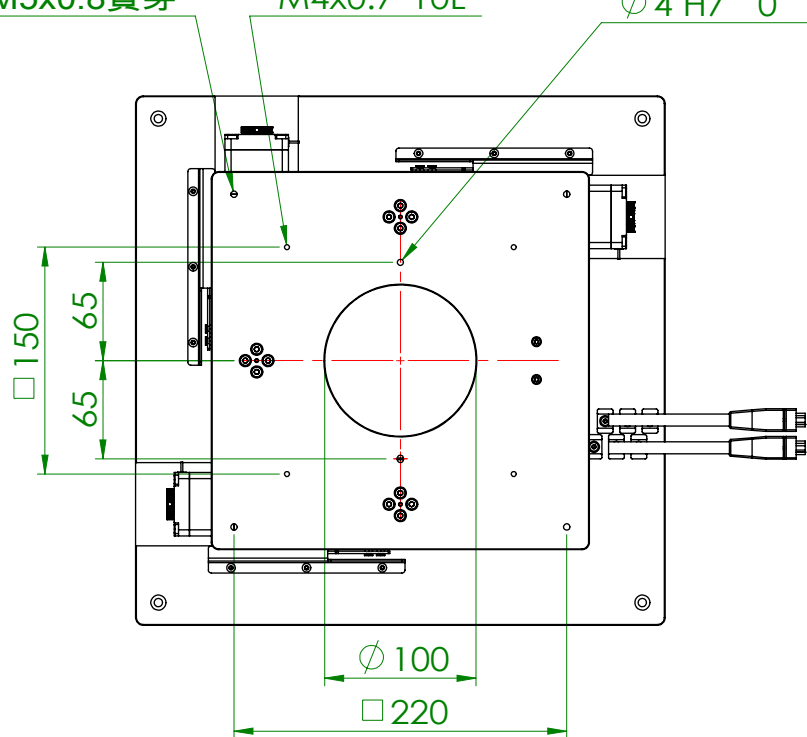

4- ϕ 5.5貫穿
柱坑 ϕ 10*5.5L
(背面)

成品檢驗精度

平台型號	X-Y行程 (mm)	旋轉角度 (θ°)	台面尺寸 (mm)	外型尺寸 (mm)	平行度 (mm)	重複精度 (mm)	動態負載 (kg)
A0-350c1-75-250p-201-A	± 5	$\pm 3^\circ$	250L*250W	350L*350W*75H	± 0.04	± 0.005	80

產品機械參數

X1-座標	X2-座標	Y-座標	X1- θ°	X2- θ°	Y- θ°	半徑-R(mm)	絲桿規格	電機規格
(0, 95)	(0, -95)	(-95, 0)	90°	270°	180°	95	ϕ 8-P1	2相42框



GENERAL	TOLERANCE	型號	A0-350c1-75-250p		PART NAME: 零件名稱		XXY對位平台		
X.	± 0.10	DESIGN 設計	姓名	日期	MATERIALS 材料	依各零件	圖號	A0-350c1-75-250p-201-A	
.X	± 0.05				FINISH 表面處理	依各零件	數量	1 PCS	
.XX	± 0.01	CHECKED 審核	姓名	日期	FINISH 熱處理	依各零件	版次: A	投影方式	\oplus \square
X°	$\pm 0.5^\circ$				重量	12270.84 g	SCALE 比例	1:5	
.X°	$\pm 0.1^\circ$					SIZE: A4			